

Weitergabe sowie Vervielfältigung dieser Unterlage, Verwertung und Mitteilung ihres Inhalts nicht gestattet, soweit nicht ausdrücklich zugestanden. Zuwiderhandlungen verpflichten zu Schadenersatz. Alle Rechte für den Fall der Patenterteilung oder Gebrauchsmuster-Eintragung vorbehalten.

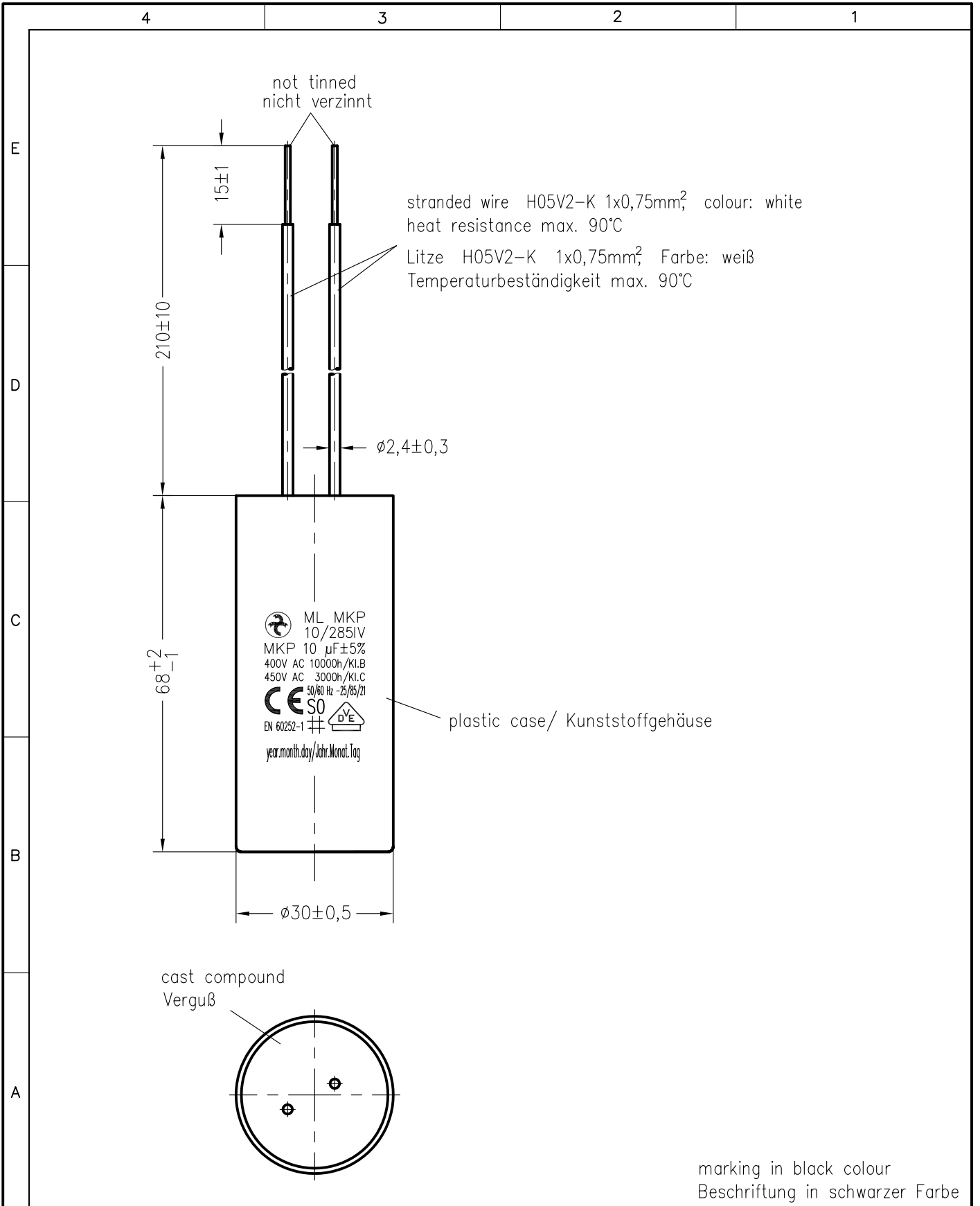

stranded wire H05V2-K 1x0,75mm² colour: white
heat resistance max. 90°C
Litze H05V2-K 1x0,75mm² Farbe: weiß
Temperaturbeständigkeit max. 90°C

plastic case/ Kunststoffgehäuse

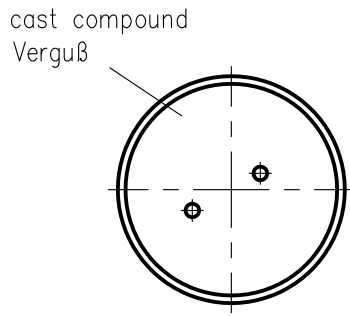

marking in black colour
Beschriftung in schwarzer Farbe

Storage conditions for Hydra capacitors see instruction 464.073 909.FA appendix 10.		Freimasstoleranzen		Oberflächen		Masstab: 1: 1		C:\SET\AutoCAD\vkresy\SET_KK\TD\184214td.dwg	
						Werkstoff:			
		2018 Datum		Name		<h1>MKP-Motorkondensator</h1> <h2>ML MKP 10/285IV/E1402</h2>			
		Bearb. 11.MAI.		Chrtek					
		Gepr.							
		Norm.							
						464.184 214.TD		Blatt	
								Bl.	
Zust.	Aenderung	Datum	Name	Norm.	Urspr.:	Ers. f.:	Ers. d.:		